

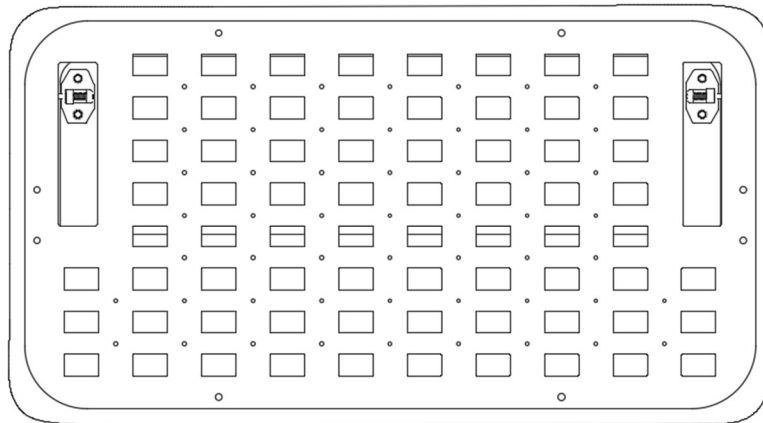

Einbauanleitung Mollesystem R65



Benötigtes Material:

- Bohrer 4.2 mm
- Maschinengewindebohrer M5
- Nusschlüssel nr. 8
- Schraubendreher (Kreuzschlitz /PH2)
- Pinsel und Öl

Materialien geliefert:

- M5*25 Schraube (8x)
- Unterlegscheiben (8x)
- Abdeckkappen (8x)

Wir empfehlen Ihnen, die Anleitung im Voraus zu lesen.

Es ist wichtig, dass die Explore Glazing-Produkte korrekt und sicher montiert sind. Eine unachtsame Montage kann zu Unfällen und schweren Schäden und / oder Verletzungen von Ihnen oder anderen führen. Wenn Sie keine technische Erfahrung haben oder mit den allgemeinen Montageanleitungen nicht vertraut sind, empfehlen wir Ihnen, unsere Produkte von einem professionellen Unternehmen montieren zu lassen.

Wenn das Explore Glazing-Fenster noch nicht in Ihrem Auto montiert wurde, empfehlen wir Ihnen, zuerst die Mollesystem-Platte am Fenster zu montieren.

1. Auf der Fensterinnenseite haben wir bereits die Position für das Mollesystem übernommen (center points - Mittelpunkte).

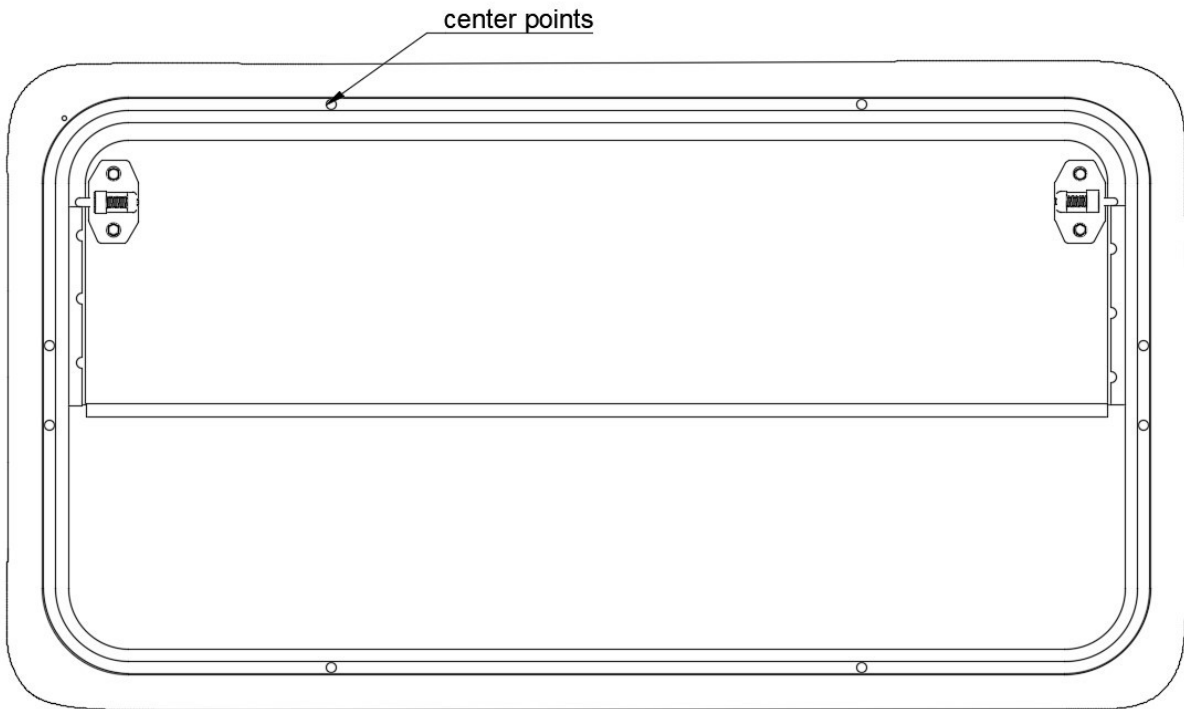

2. Bohren Sie die Mittelpunkte mit einem 4,2-mm-Bohrer; am besten mit einer Säulenbohrmaschine. Wenn Sie diese nicht haben, stellen Sie sicher, dass Sie die Löcher senkrecht bohren. Verwenden Sie beim Bohren ausreichend Öl.

Achtung: Sie sollten die Löcher nicht komplett durch den Rahmen bohren, sondern nur den Teil des Profils, wo die Mittelpunkte positioniert sind.

only drill this
profile!

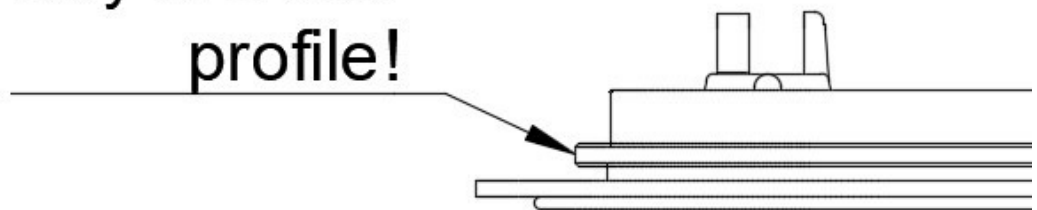

3. Gewindeschneiden Sie die Löcher mit einem M5 Maschinengewindebohrer. Verwenden Sie beim Gewindeschneiden ausreichend Öl.
4. Reinigen Sie das Fenster sorgfältig, um die Pulverbeschichtung nicht zu beschädigen.
5. Bringen Sie die Unterlegscheiben (8x) an und montieren Sie das Mollesystem mit den M5x25-Schrauben. Nur einige Umdrehungen anziehen.

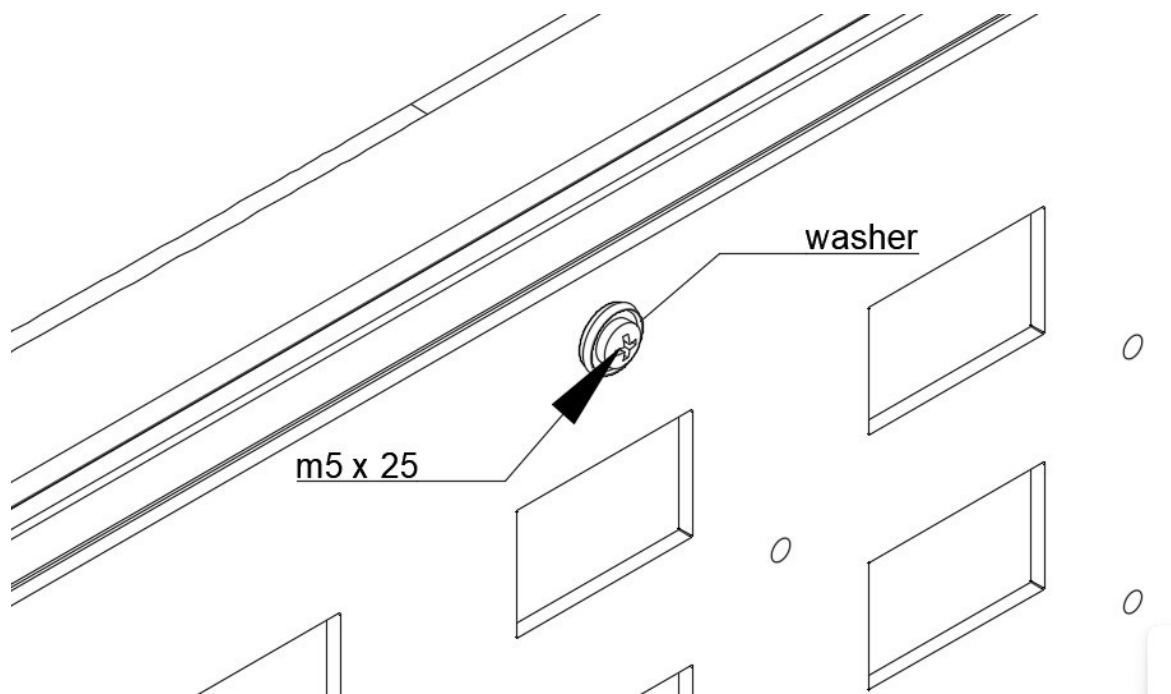

6. Nachdem alle Schrauben montiert sind, sollten die Schrauben gleichmäßig angezogen werden.
7. Anschließend die Abdeckkappen montieren (8x).

